

Fiche technique

Table Salto avec mécanisme *flip-top* - FTR

Construction

- Mécanisme de basculement à une main efficace et simple d'utilisation;
- Inserts en métal sous la surface pour relier les tables entre elles, attache vendue séparément (GCA2);
- Position de rangement : les tables peuvent être rangées en diagonale ou en zigzag;
- Espace de rangement : Ajouter 7-7/8' en profondeur et 2-1/2' en largeur pour chaque table additionnelle rangée en diagonale.
- Les pattes sont en acier et équipées de roulettes avec frein. La hauteur de la patte est de 28-1/2". Le diamètre du poteau est de 2-3/16";
- Capacité de poids de 300 lbs.

Finis

- Surface : sélection parmi les finis de mélamine en 1" ou 1-1/16" du guide de couleurs et finis Logiflex;
- Pattes offertes en 3 finis de métal : Blanc (WH), Noir (BL) et Nickel satiné (SN). La couleur des roulettes est déterminée selon la couleur de la patte.

Dimensions

24"P x 48"L x 29-1/2"H	30"P x 48"L x 29-1/2"H
24"P x 54"L x 29-1/2"H	30"P x 54"L x 29-1/2"H
24"P x 60"L x 29-1/2"H	30"P x 60"L x 29-1/2"H
24"P x 72"L x 29-1/2"H	

Options

- Passe-fils disponibles : ELPF et C_PF;
- Branchements disponibles sous la surface : BEL-UM, BCSS-IL, BEL-1 et BEL-2.

Caractéristiques

- La table Salto respecte les normes ANSI/BIFMA x5.5-2021;
- Garantie de 5 ans contre tout défaut de fabrication et sur la structure de bois;
- Les produits sont fabriqués au Québec.

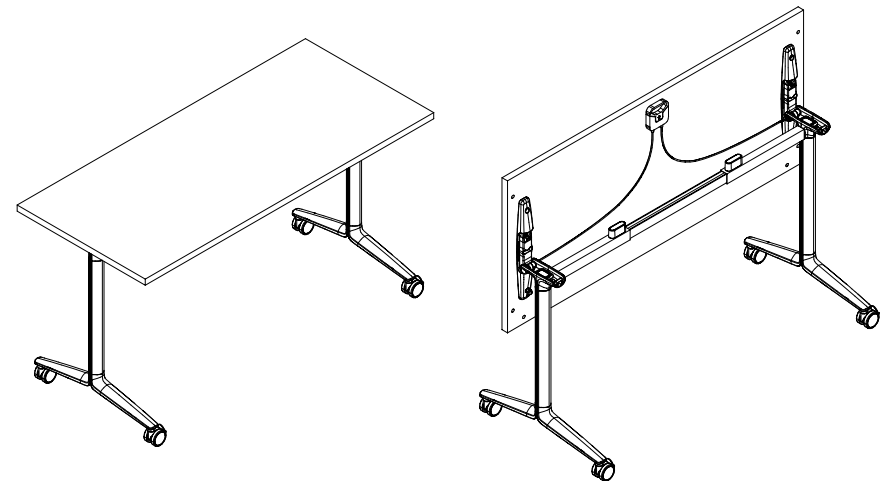

logiflex

Fiche technique

Table Salto avec mécanisme *flip-top* et modestie - FTRM

Construction

- Mécanisme de basculement à une main efficace et simple d'utilisation;
- Inserts en métal sous la surface pour relier les tables entre elles, attache vendue séparément (GCA2);
- Position de rangement : les tables peuvent être rangées en diagonale ou en zigzag;
- Espace de rangement : Ajouter 7-7/8' en profondeur et 2-1/2' en largeur pour chaque table additionnelle rangée en diagonale.
- Les pattes sont en acier et équipées de roulettes avec frein. La hauteur de la patte est de 28-1/2". Le diamètre du poteau est de 2-3/16";
- Capacité de poids de 300 lbs.

Finis

- Surface et modestie : sélection parmi les finis de mélamine en 1" ou 1-1/16" du guide de couleurs et finis Logiflex;
- Pattes offertes en 3 finis de métal : Blanc (WH), Noir (BL) et Nickel satiné (SN). La couleur des roulettes est déterminée selon la couleur de la patte.

Dimensions

24"P x 48"L x 29-1/2"H	30"P x 48"L x 29-1/2"H
24"P x 54"L x 29-1/2"H	30"P x 54"L x 29-1/2"H
24"P x 60"L x 29-1/2"H	30"P x 60"L x 29-1/2"H
24"P x 72"L x 29-1/2"H	

Options

- Passe-fils disponibles : ELPF et C_PF;
- Branchements disponibles sous la surface : BEL-UM, BCSS-IL, BEL-1 et BEL-2.

Caractéristiques

- La table Salto respecte les normes ANSI/BIFMA x5.5-2021;
- Garantie de 5 ans contre tout défaut de fabrication et sur la structure de bois;
- Les produits sont fabriqués au Québec.

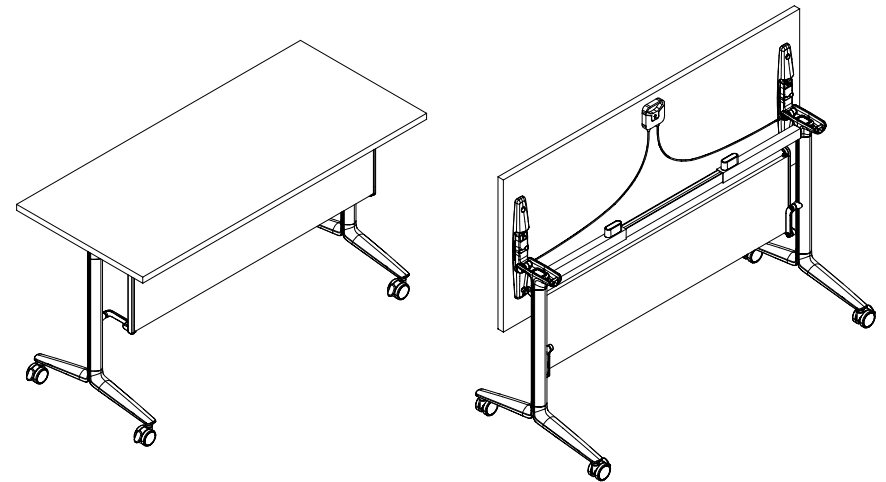

logiflex